

Sekcja 1. OPIS PRODUKTU

KOŁEK UNIWERSALNY Z WKRĘTEM Z ŁBEM STOŻKOWYM – SFXP

Kołek uniwersalny SFXP składa się z koszulki wykonanej z poliamidu oraz z wkręta hartowanego z łbem stożkowym pokrytego warstwą ochronną cynku. Przeznaczony jest do montażu lekkich elementów wykończenia wewnątrz oraz lekkich elementów instalacyjnych we wszystkich podłożach budowlanych. Koszulka posiada wypusty oraz płetwy stabilizujące, które zabezpieczają przed obrotem koszulki podczas wkręcania oraz zapewniają wstępne zamocowanie w podłożu. Unikalny kształt koszulki pozwala na montaż zarówno w materiałach pełnych (poprzez rozpór koszulki), jak i w materiałach z pustkami (poprzez zamocowanie kształtowe – zawiązanie „supła”).

Rodzaje podłoży do których może być instalowany kołek uniwersalny SFXP:

- beton
- cegła ceramiczna i silikatowa pełna
- pustak ceramiczny perforowany
- cegła silikatowa drążona
- beton komórkowy
- płyta włóknisto-cementowa, płyta g-k

Kołki uniwersalne posiadają Krajową Ocenę Techniczną:
ITB-KOT-2021/1847 wydanie 1



Mniejsza średnica początkowa koszulki
- ułatwia montaż w otworze.



„Wypusty” stabilizujące
- innowacyjne rozwiązanie stabilizujące koszulkę.



Unikalny kształt koszulki
- gwarantuje zawiązanie „supła” co powoduje zwiększenie powierzchni docisku w pustych przestrzeniach.



Powiększona średnica kołnierza
- zapewnia pewne oparcie koszulki o podłoże.



„Płetwy” stabilizujące
- element przeciw obrotowy zapobiega obrotowi kołki w podłożu podczas wkręcania.



Sekcja 2. SPOSÓB MONTAŻU

1. Stosowane mogą być wyłącznie oryginalne łączniki dostarczone przez producenta
2. Przed wykonaniem montażu należy rozpoznać podłoże, w którym będzie wykonywany montaż łącznika oraz porównać obciążenia jakie łącznik będzie przynosił z nośnościami zawartymi w Krajowej Ocenie Technicznej
3. Należy dobrać odpowiednią długość łącznika (wkręt + koszulka), w zależności od grubości mocowanych elementów
4. Nadzorowany jest sposób wiercenia (otwory w podłożu mурowym z elementów perforowanych lub z betonu komórkowego powinny być wiercone wiertarką obrotową bez udaru)
5. Średnica wierconych otworów powinna być zgodna ze średnicą zastosowanych łączników
6. Otwory w podłożach z materiałów pełnych powinny być głębsze o około 10 mm od głębokości zakotwienia łącznika
7. Otwory w materiałach pełnych należy oczyścić ze zwiercin ruchem posuwisto-zwrotnym wiertłem na zmniejszonych obrotach
8. Następnie do otworu wprowadzana jest tworzywowa koszulka, a wkręt jest wkręcany przez element mocowany aż do momentu zagłębienia się w koszulce (montaż wstępny)

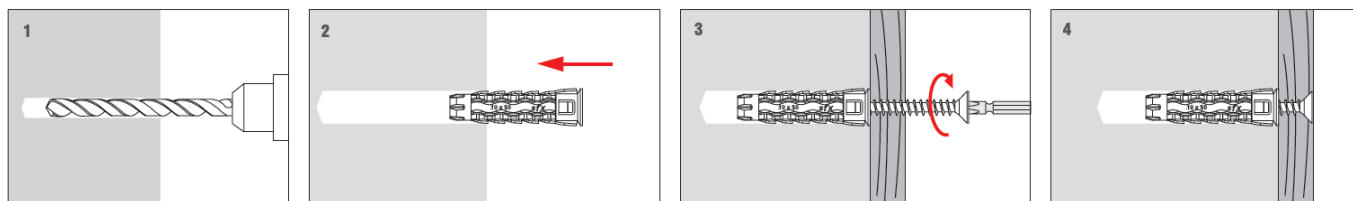

KARTA TECHNICZNA PRODUKTU – SFXP

Sekcja 3. DANE TECHNICZNE

PARAMETRY TECHNICZNE		
Parametr	Jednostka	Wartość
Średnica kołka	d_k [mm]	5/6/8/10
Średnica otworu/wiertła	d_o [mm]	5/6/8/10
Efektywna głębokość zakotwienia**	h_{eff} [mm]	25/30/40/50*/60*
Głębokość otworu	h_o [mm]	30/40/50/60*/70*
Typ gniazda	[-]	PZ-2/PZ-2/PZ-2/PZ-3
Materiał koszulki	[-]	PA - poliamid
Materiał wkręta	[-]	Stal ocynkowana
Krajowa Ocena Techniczna	[-]	ITB-KOT-2021/1847 wydanie 1

*dla SFXP 10 – dwie głębokości zakotwienia 50/60 mm

**dla płyt g-k i włóknisto-cementowych, h_{eff} = grubość płyty

Rodzaj podłoża	Nośność charakterystyczna na wyrywanie z podłoża i ścinanie [kN]				
	5x25	6x30	8x40	10x50	10x60
Beton C20/25 – C50/60	0,1	0,2	0,3	0,75	0,75
Cegła ceramiczna pełna	0,1	0,3	0,75	1,2	1,2
Cegła silikatowa pełna	0,1	0,3	0,9	1,5	1,5
Pustak ceramiczny perforowany	0,2	0,6	0,6	1,2	1,2
Cegła silikatowa drążona	0,1	0,3	0,6	1,2	1,2
Beton komórkowy	0,1	0,4	0,9	0,75	0,75
Płyta g-k 12,5 mm	-	0,2	0,2	0,4	0,4
Płyta g-k 2x12,5 mm	-	-	-	0,9	0,9
Płyta włóknisto-cem. 12,5 mm	-	0,2	0,2	0,3	0,3

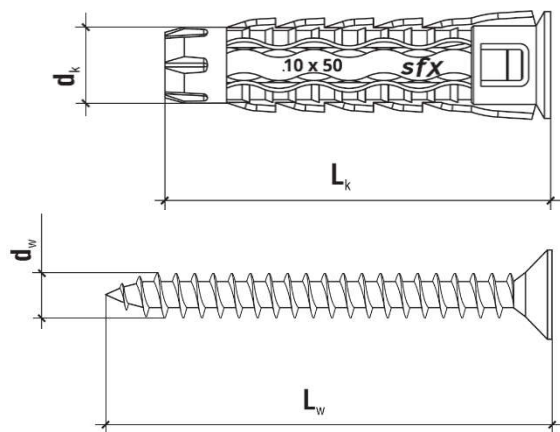

PZ-2
PZ-3

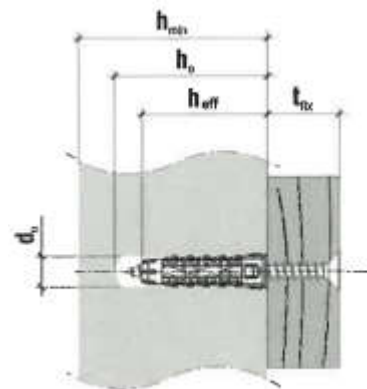

TABELA DOBORU					
Kod produktu	Średnica i długość koszulki	Średnica i długość wkręta	Max. długość użytkowa	Typ gniazda	Ilość w opakowaniu
	$d_k \times L_k$ [mm]	$d_w \times L_w$ [mm]	t_{fix} [mm]	[-]	[szt.]
SFXP-05025035	5,0x25	3,5x35	10	PZ-2	200
SFXP-05025045	5,0x25	3,5x45	20	PZ-2	200
SFXP-06030040	6,0x30	4,0x40	10	PZ-2	100
SFXP-06030050	6,0x30	4,0x50	20	PZ-2	100
SFXP-08040050	8,0x40	5,0x50	10	PZ-2	100
SFXP-08040060	8,0x40	5,0x60	20	PZ-2	100
SFXP-10050060	10x50	6,0x60	10	PZ-3	50
SFXP-10050070	10x50	6,0x70	20	PZ-3	50
SFXP-10060070	10x60	6,0x70	10	PZ-3	50
SFXP-10060080	10x60	6,0x80	20	PZ-3	50

Sekcja 4. UWAGI

1. Wszystkie wcześniejsze wersje niniejszej Karty Technicznej tracą ważność
2. Dane zamieszczone w niniejszej Karcie Technicznej Produktu są zgodne z obecnym stanem wiedzy i zostały podane w dobrej wierze. W przypadku niezastosowania się do zaleceń sposobu stosowania i montażu produktu firma KLIMAS Sp. z o. o. nie ponosi odpowiedzialności za poprawność i jakość wykonanego połączenia